

平成26年度 近畿高等学校テニス大会

男子シングルス

平成26年9月13日～15日

滋賀県立彦根総合運動場 / 滋賀県立長浜ドーム

1 田代 悠雅 ② (兵庫/相生学院)					平山 浩大 ② (京都/京都外大西) 25
2 星原 光 ② (兵庫/関西学院)	田代				上原 航希 ② (滋賀/光泉) 26
3 二瓶 恭輔 ① (滋賀/光泉)	星原 83				西本 光一 ① (大阪/履正社) 27
4 網干 亮太 ② (京都/立命館宇治)	田代 85	A			山本 侑資 ② (奈良/奈女大附) 28
5 藤井 航大 ② (兵庫/兵庫)	藤井 84				若林 主馬 ① (和歌山/桐蔭) 29
6 田沼 潤平 ② (兵庫/相生学院)	藤井 83				上曾山 拓実 ② (大阪/大阪産大附) 30
7 木俣 健 ① (奈良/奈女大附)	田代 97				三浦 滉 ② (大阪/大阪産大附) 31
8 福田 孝明 ② (兵庫/相生学院)	福田 82				岡田 勇人 ① (滋賀/光泉) 32
9 西崎 慧 ① (和歌山/開智)	福田 84				岡田 w.o
10 岡林 凪朔 ② (大阪/近大附)	福盛 84				新見 大晴 ② (兵庫/関西学院) 33
11 伊藤 鴻佑 ② (滋賀/立命館守山)	伊藤 98(2)				谷口 侑平 ② (大阪/近大附) 34
12 福盛 武留 ② (京都/東山)	福盛 81				串野 太一 ① (和歌山/和歌山商業) 35
13 曾川 大輔 ① (大阪/履正社)	田代 85				塩井 岳 ① (京都/京都外大西) 36
14 西垣 毅駿 ① (奈良/一条)	曾川 80				遠藤 晃平 ② (和歌山/和歌山北) 37
15 辻 尚輝 ① (大阪/近大附)	西垣 84				吉村 彰洋 ① (奈良/奈良学園) 38
16 辻垣内 祥汰 ① (和歌山/向陽)	足立 98(4)				澤田 啓佑 ② (大阪/関大北陽) 39
17 川上 悠護 ② (大阪/履正社)	辻垣内 84				土田 陵太 ② (滋賀/能登川) 40
18 足立 知啓 ② (大阪/近大附)	足立 86				川田 直弥 ② (大阪/狭山) 41
19 石本 龍吾 ② (京都/京都外大西)	太田 83				小川 大虎 ① (滋賀/光泉) 42
20 スコット・アンドリュース・クリス ② (兵庫/相生学院)	石本 82				鈴木 琢哉 ① (大阪/近大附) 43
21 守田 祥真 ② (大阪/池田)	守田 86				山羽 貴友輝 ② (京都/東山) 44
22 家邊 聖治 ② (京都/京都外大西)	太田 81				山羽 西川 淳平 ① (滋賀/光泉) 45
23 宇田 翔 ① (滋賀/光泉)	家邊 83				山根 悠太郎 ② (奈良/東大寺) 46
24 太田 智貴 ① (兵庫/相生学院)	太田 83				竹田 豪 ① (大阪/履正社) 47
					清水 奎吾 ① (滋賀/光泉) 48

シード順位

1 田代 悠雅 ② (兵庫/相生学院)	7 藤井 颯大 ① (京都/同志社国際)	13 福盛 武留 ② (京都/東山)
2 大島 立暉 ① (兵庫/相生学院)	8 平山 浩大 ② (京都/京都外大西)	14 東川 将大 ① (兵庫/啓明学院)
3 清水 奎吾 ① (滋賀/光泉)	9 曾川 大輔 ① (大阪/履正社)	15 佐々木 恭平 ① (和歌山/開智)
4 大野 翼 ① (兵庫/相生学院)	10 山田 健人 ① (兵庫/西宮甲英)	16 遠藤 晃平 ② (和歌山/和歌山北)
5 高村 烈司 ② (京都/京都外大西)	11 白藤 成 ① (兵庫/西宮甲英)	
6 太田 智貴 ① (兵庫/相生学院)	12 塩井 岳 ① (京都/京都外大西)	

※大会会場の住所・電話番号の案内

滋賀県立彦根総合運動場 / 滋賀県立長浜ドーム
 〒522-0002 滋賀県彦根市松原町3028 / 〒526-0829 滋賀県長浜市田村町1320
 Tel 0749-23-4911 / 0749-64-0808

平成26年度 近畿高等学校テニス大会

男子シングルス

平成26年9月13日～15日

滋賀県立彦根総合運動場 / 滋賀県立長浜ドーム

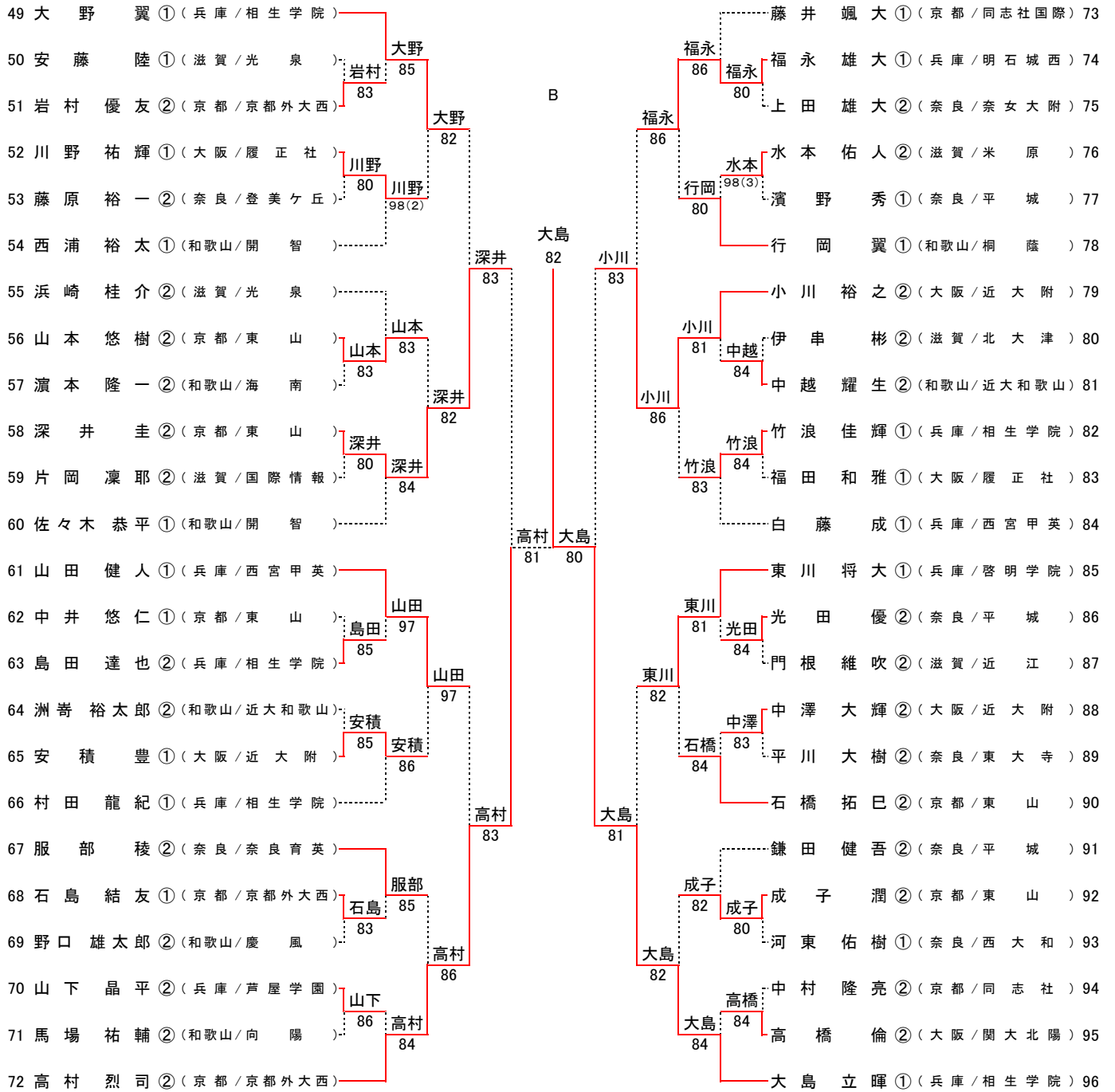

A 田代 悠雅 ② (兵庫/相生学院) → 大島 82

B 大島 立暉 ① (兵庫/相生学院) → 大島 82